

Kunden vertrauen in THELEN.

Sechs weitere Aufträge für optische Sortiermaschinen.

Thelen-machines ist der Ansprechpartner für Kunden, welche industriell Nahrungsmittel verarbeiten. Hier liegt der Fokus auf Kartoffel, Gemüse und Salate, aber auch andere Produkte.

Zum Ende des Jahres haben sich nochmals drei Kunden in Deutschland für unsere Sortiermaschinen entschieden.

- Vier Maschinen für die Qualitäts-Sortierung geschnittener **Kartoffel**
- Eine Maschine für die Qualitäts-Sortierung von **Salat-Kräutern**
- Eine Maschine für die Sortierung von ganzen, **geschälten Kartoffeln**

Fünf TOMRA-Maschinen in einer nutzbaren Sortier-Transportband Breite von 2000 mm sowie ein Freifall Sortierer!

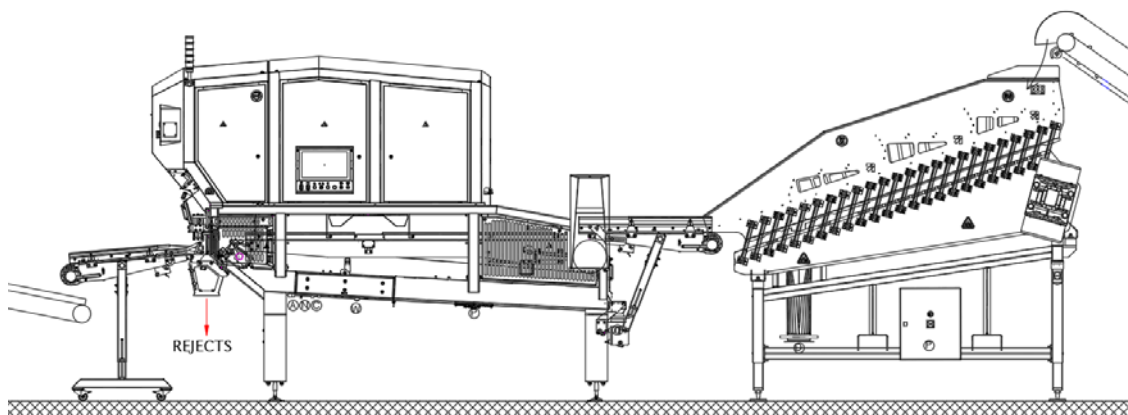

Vorteile:

- ✓ Detektiert kleinste Defekte
- ✓ Erkennung feinsten Farbabweichung
- ✓ Gurtbeschädigungen und Schatten werden elektronisch ausgeblendet
- ✓ 4 K Farb-Kameras.
- ✓ Intuitive Benutzeroberfläche: Einfache graphische Einstellung u. Bedienung

Vorteile der Clean-Design Ausführung:

- ✓ Alle Flächen abgeschrägt – Schmutz wird immer abgeschwemmt – es bleibt kein Wasser stehen was zu Kalkablagerungen führt etc.
- ✓ Keine Kabelkanäle, wo Produkt liegen bleibt. Fast alle Kabel sind im Gestell verbaut, aber zugänglich über Inspektion.- und Wartungsöffnungen.
- ✓ Zusätzlicher Eingreifschutz, also zusätzliche Sicherungskomponente zur Vermeidung, dass Fremdkörper in die Maschine gelangen und nochmals verbesserter Unfallschutz. Leicht zu öffnen – (Maschine stoppt).
- ✓ Schaltschränke und alle Türen auch schräg und abgedichtet mit Endlosdichtung, sodass nicht mehr durch Schrumpfen der Dichtung eine Lücke entstehen kann.
- ✓ Schaltschränke und alle Türen mit Abdichtung gleich an der Kante, dadurch nicht mehr möglich, dass beim Reinigen Produkt oder Schmutz unter die Türkanten gespült werden.